

Die beschriebenen Armaturen entsprechen dem dargestellten Stand der Technik. Änderungen im Zuge der Weiterentwicklung sowie die Verwendung dieser oder ähnlicher Modelle haben vorrangige Priorität. Für eventuelle Schreib- oder Übersetzungsfehler übernehmen wir keine Haftung.

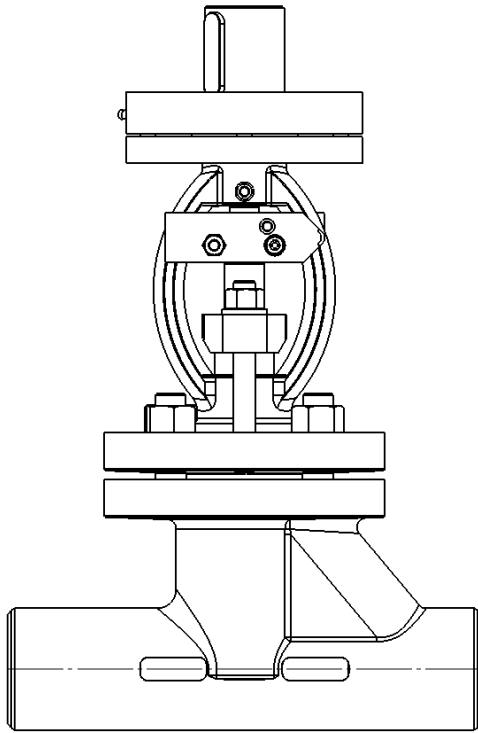

Topaz ADG + Adapter für ISO-Anschluss /
Адаптор под привод по ISO

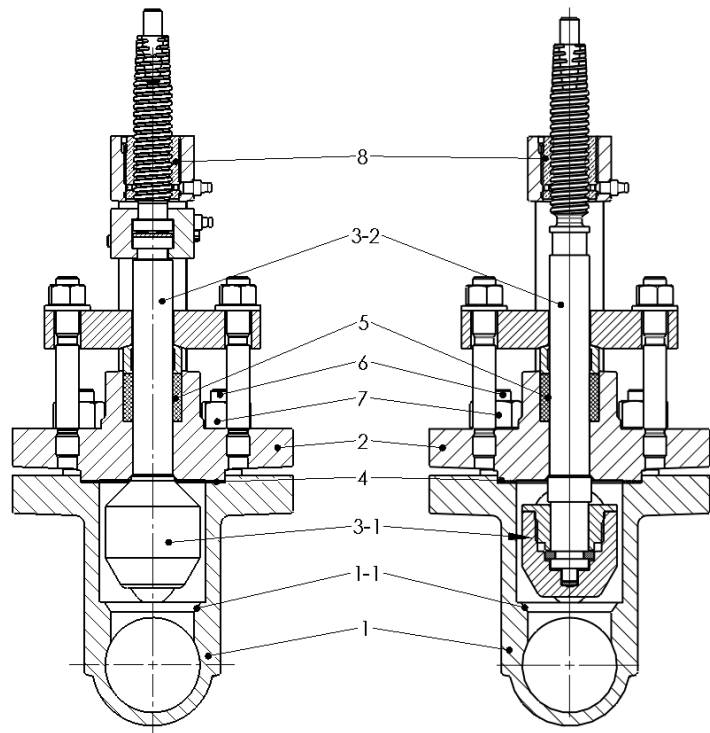

Topaz ADG

Topaz AD

Ausführung

Deckelflanschventil mit Anschweißende; erfüllt alle Anforderungen der DGRL 97/23 EG, EN 13709-2002, VGB-R107 L-1998, AD2000-2013 und TRD

Исполнение

Корпус с фланцевой крышкой и концами под приварку; соответствует нормам DGRL 97/23 EG, EN 13709-2002, VGB-R107 L-1998, AD2000-2013 и TRD

Einsatzbereiche

Für Wasser, Dampf und nicht aggressive Gase und Flüssigkeiten. Für den Einbau in waagerechte und senkrechte Rohrleitungen. Für den speziellen Kraftwerkseinsatz.

Область применения

Для воды, пара, жидкостей и неагрессивных газов. Для монтажа в горизонтальном и вертикальном положении. Специальный для электростанций.

Werkstoffe / Материалы

Betriebstemperaturbereich / Диапазон рабочей температуры			-10 ...450°C		10 ...530°C	
Pos. / Поз.	Benennung	Наименование	Werkstoff / Материал	Werkst.-Nr. / Материал №	Werkstoff / Материал	Werkst.-Nr. / Материал №
1	Gehäuse	Корпус	P250GH	1.0460	16Mo3	1.5415
1-1	Panzerung	Твёрдая наплавка	min 17% Cr / мин. 17% Cr			
2	Bügeldeckel	Крышка	P250GH	1.0460	16Mo3	1.5415
3*	Kegelspindel	Шпindel с золотником	X17CrNi16-2	1.4057	X39CrMo17-1	1.4122
3-1	Kegel	Золотник	X17CrNi16-2	1.4057	X39CrMo17-1	1.4122
3-2	Spindel	Шпindel	X17CrNi16-2	1.4057	X39CrMo17-1	1.4122
4*	Deckeldichtung	Уплотнитель крышки	Reingrafit Kammprofilichtung / Чистый графит, рифлёный уплотнитель			
5*	Stopfbuchspackung	Сальниковая набивка	Reingrafit / Чистый графит			
6*	Stiftschraube	Штифт	25CrMo4	1.7218	21CrMoV5-7	1.7709
7	Sechskantmutter	Гайка	25CrMo4	1.7218	21CrMoV5-7	1.7709
8*	Gewindebuchse	Резьбовая втулка	Sondermessing / Специальная латунь			

* Verschleißteile / быстроснашиваемые детали

Указанная архитектура соответствует по конструкции, габаритам, весу и применению к материалу изготовления, состоянию техники и в дальнейшем может быть изменена. За окончательные параметры или условия поставки мы ответственности не несём.

 VALCO ARMATUREN Stählerne Probenheit	Absperrventil für speziellen Kraftwerkseinsatz Valco <i>Topaz</i> Клапан запорный специальный для электростанций Valco <i>Topaz</i>	PN 16 – 100
		EVA 1030-01 Ausgabe / Ред. 11/14 d-r

Druck-Temperatur-Zuordnung / Диапазон давления - температуры

DIN EN 12516-1-2005 Spezialzuordnung / Специальное упорядочение

Gehäusewerkstoff / Материал корпуса	PN	Zulässiger Betriebsüberdruck in bar bei Betriebstemperatur in °C Допустимое рабочее давление, атм., при рабочей температуре °C									
		20°C	100°C	150°C	200°C	250°C	300°C	350°C	400°C	455°C	500°C
1.0460	16	16,3	16,3	16,3	14,8	13,5	12,2	11,4	11,0		
	25	25,5	25,5	25,5	23,1	21,1	19,2	17,8	17,2		
	40	40,8	40,8	40,8	37,0	33,8	30,7	28,5	27,5		
	63	64,3	64,3	64,3	58,3	53,3	48,3	45,0	43,3		
	100	102,1	102,1	102,1	92,5	84,6	76,7	71,4	68,7		
1.5415	16	16,3	16,3	16,3	16,3	16,3	14,3	13,5	12,6	12,2	9,1
	25	25,5	25,5	25,5	25,5	25,5	22,5	21,1	19,8	19,2	14,2
	40	40,8	40,8	40,8	40,8	40,8	35,9	33,8	31,7	30,7	22,8
	63	64,3	64,3	64,3	64,3	64,3	56,6	53,3	50,0	48,3	35,9
	100	102,1	102,1	102,1	102,1	102,1	89,9	84,6	79,3	76,7	57,0

Anfrage und Bestellung

Bei Anfrage und Bestellung werden benötigt:

- Nenndruck, Nennweite
- Auslegungsdruck, Auslegungstemperatur
- Differenzdruck
- Gehäusewerkstoff
- max. Betriebstemperatur, max. Betriebsdruck
- Betriebsmedium
- Ausführung
- Rohranschluss und Rohrleitungswerkstoff
- Prüf- und Abnahmebedingungen sowie Art des Abnahmeprüfzeugnisses nach DIN 50049-1992 / EN 10204-2005 und andere Kundenspezifische Wünsche

Запросы и заказы

При запросе и заказе необходимо указывать

- Номинальное давление, номинальный диаметр
- Рабочее давление, температурное исполнение
- Дифференциальное давление
- Материал корпуса
- Максимальное рабочее давление, максимальную рабочую температуру
- Рабочую среду
- Исполнение
- Присоединение к трубопроводу и материал трубопровода
- Условия испытания и приёмки, вид приёмочных сертификатов по DIN 50049-1992 / EN 10204-2005 и прочие пожелания заказчика.

Antriebsarten

- Handrad
- Elektroantrieb

Варианты привода

- Маховик, ручной привод
- Электропривод

Prüfung und Abnahme

Für die Prüfung und Abnahme gelten die Vorschriften nach DIN 3230 / EN 12 266-1-2003 und ISO 5208-1993 sowie kundenspezifische Vereinbarungen.

Испытания и приёмка

Для испытаний и приёмки применяются положения стандартов DIN 3230 / EN 12 266-1-2003 и ISO 5208-1993 а также требования, специально согласованные с заказчиком.

Указанная арматура соответствует по конструкции, габаритам, весу и применяемым материалам современному состоянию техники и в дальнейшем может быть изменена. За возможные опечатки или ошибки перевода мы ответственности не несём.

Die beschriebenen Armaturen entsprechen dem derzeitigen Stand der Technik. Änderungen im Zuge der Weiterentwicklung, sowie die Verwendung gleich- oder höherwertiger Werkstoffe bleiben vorbehalten. Für eventuelle Schreib- oder Übersetzungsfehler übernehmen wir keine Haftung.

Die beschriebenen Armaturen entsprechen dem derzeitigen Stand der Technik. Änderungen im Zuge der Weiterentwicklung, sowie die Verwendung gleich- oder höherwertiger Werkstoffe bleiben vorbehalten. Für eventuelle Schreib- oder Übersetzungsfehler übernehmen wir keine Haftung.

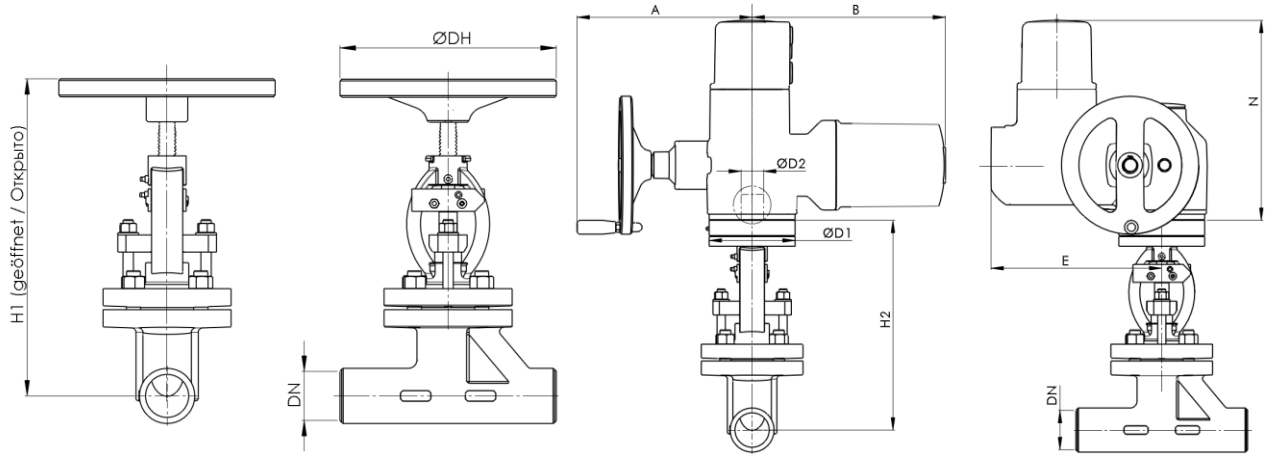

Abmessungen und Massen / Размеры и веса

PN	DN	Abmaße mit Handrad / Размеры с маховиком (mm)						
		H1	H2	ØDH	ISO 5210-1982	ØD1	ØD2	Gewicht / Вес* (kg)
16 25 40	10	265	227	160	F10-B1	125	42	5
	15	265	227	160	F10-B1	125	42	5
	20	265	227	160	F10-B1	125	42	5
	25	265	227	160	F10-B1	125	42	5
	32	340	295	160	F10-B1	125	42	13
	40	340	295	160	F10-B1	125	42	13
63 100	10	265	227	160	F10-B1	125	42	5
	15	265	227	160	F10-B1	125	42	5
	20	265	227	160	F10-B1	125	42	5
	25	265	227	160	F10-B1	125	42	5
	32	340	295	250	F10-B1	125	42	13
	40	340	295	250	F10-B1	125	42	13
	50	340	295	250	F10-B1	125	42	13

* Gewichte ohne Handrad, Antrieb und Adapter; Abweichungen je nach Druckstufe möglich/ Вес без маховика, привода и адаптора. Возможны отклонения в зависимости от давления

Abmaße mit Elektroantrieb / Размеры с электроприводом (mm)													
PN	DN	Topaz AD						Topaz ADG					
		A	B	E	N	Antrieb / Привод	Gewicht / Вес* (kg)	A	B	E	N	Antrieb / Привод	Gewicht / Вес* (kg)
16	10	249	265	238	288	76	26	249	265	238	288	72	25
25		249	265	238	288	76	26	249	265	238	288	72	25
40		249	265	238	288	76	26	249	265	238	288	72	25
63		249	265	238	288	76	26	249	265	238	288	72	25
100	249	265	238	288	76	26	249	265	238	288	72	25	
16	32	254	283	248	290	102	38	249	265	238	288	72	33
25		254	283	248	290	102	38	249	265	238	288	76	34
40		254	283	248	290	102	38	249	265	238	288	76	34
63		254	283	248	290	102	38	249	265	238	288	76	34
100	-	-	-	-	-	-	-	254	283	248	290	102	38

- Abmaße für Standard AUMA-Antrieb, bei Sonderlösungen, beispielsweise AUMA-MATIC, Maß- und Gewichtsänderungen möglich / Размеры для стандартного привода AUMA, при других вариантах исполнения, например с AUMA-MATIC возможны отклонения в размерах и весе.

- Für Topaz AD PN100 DN 32-50 wird ein Handrad empfohlen, alternativ kann das Ventil als Topaz ADG mit Elektroantrieb ausgeführt werden / Для Topaz AD PN100 DN32-50 рекомендуется применять маховик -ручной привод, как альтернативный вариант может быть предложен клапан Topaz ADG с электроприводом.

* Gewicht mit Antrieb, Abweichungen möglich / Вес с приводом, возможны отклонения.

Указанные артикулы соответствуют по конструкции, габаритам, весу и применению материалам оригинальному состоянию техники и в дальнейшем может быть изменена. За возможные опечатки или ошибки перевода мы ответственности не несём.

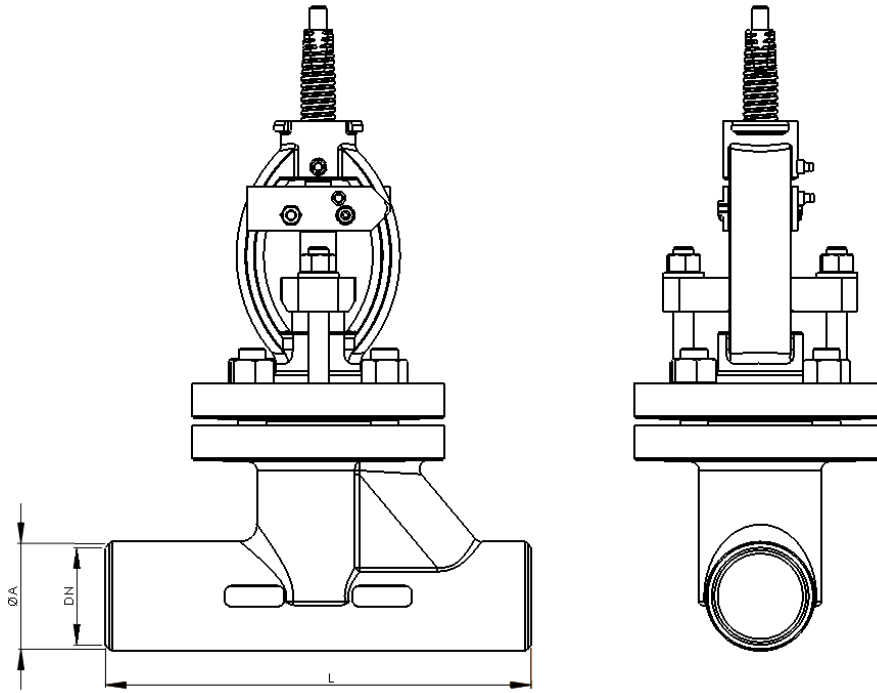

Baulängen / Строительная длина

DIN EN 12982-2000

Anschluss / Присоединение	PN	Grundreihe / Серия	DN	10	15	20	25	32	40	50
Anschweißende / Под приварку	16 25 40	GR1	L	130	130	150	160	180	200	230
	63 100	GR65	L	150	150	150	160	180	210	250

Anschweißende / Под приварку

DIN EN 12627-1999

PN	DN	10	15	20	25	32	40	50
16 - 100	ØA	18	22	28	35	44	50	62

Grundausführung (DIN EN 12627-1999 Bild 2) V-Naht für den Anschluss an ein Rohr mit Wanddicke T: $4 < T < 22\text{mm}$; andere Ausführungen auf Anfrage / Стандартное исполнение (DIN EN 12627-1999 Рис. 2) V-шов для приварки к трубе с толщиной стенки T: $4 < T < 22\text{mm}$., другие исполнения по заказу.

Указанная арматура соответствует по конструкции, габаритам, весу и применяемым материалам современному состоянию техники и в дальнейшем может быть изменена. За возможные опечатки или ошибки перевода мы ответственности не несем.

Die beschriebenen Armaturen entsprechen dem derzeitigen Stand der Technik. Änderungen im Zuge der Weiterentwicklung, sowie die Verwendung gleich- oder höherwertiger Werkstoffe bleiben vorbehalten. Für eventuelle Schreib- oder Übersetzungsfehler übernehmen wir keine Haftung.

Ausführungen und Varianten

Standardausführungen	Topaz AD	Absperrventil; Kegel mit Kantensitz und Drosselansatz; Kegel drehbar mit Spindel verschraubt	Das Ventil ist unter Betriebsbedingungen ohne Schweißen oder Demontage nachrüstbar mit: <ul style="list-style-type: none"> • Elektroantrieb mit Anschluss nach ISO 5210-1982 F10-1 • Endlagenschalter • Optische Stellungsanzeige (nur Ausführung AD)
	Topaz ADG	Absperrventil; Kegel mit Kantensitz und Drosselansatz; Zweiteilige Spindel mit Kupplung; Kegelspindel im Druckraum einteilig; Mit optischer Stellungsanzeige	
Standardvarianten	Topaz ARG	Absperr- und Regelventil; Regelkegel mit Kantensitz; Zweiteilige Spindel mit Kupplung; Kegelspindel im Druckraum einteilig; Mit optischer Stellungsanzeige	Das Ventil ist unter Betriebsbedingungen ohne Schweißen oder Demontage mit einem Elektroantrieb nach ISO 5210-1982 F10-B1 nachrüstbar
	Topaz AD+T Topaz ADG+T Topaz ARG+T	Mit federbelasteter Stopfbuchse und TA-Luft-Nachweis	
	Topaz AD+S	Mit optischer Stellungsanzeige	
	Topaz AD+E Topaz ADG+E Topaz ARG+E	Mit Endlagenschalter	

Исполнения и варианты

Стандартное исполнение	Topaz AD	Клапан запорный; Золотник с конической посадкой и дроссельным проходом; Вращающийся золотник на резьбовом соединении со шпинделем	Клапан может быть дооборудован в ходе текущей эксплуатации без выполнения сварочных и демонтажных работ: <ul style="list-style-type: none"> • Электроприводом с присоединением по ISO 5210-1982 F10-B1 • Концевым выключателем • Визуальным указателем положения (только для исполнение AD)
	Topaz ADG	Клапан запорный; Золотник с конической посадкой и дроссельным проходом; Двухсекционный шпиндель с муфтой; Золотник и шпиндель в полости давления-одна деталь; С визуальным указателем положения	
Стандартный вариант	Topaz ARG	Клапан запорный и регулирующий; Регулирующий золотник с конической посадкой; Двухсекционный шпиндель с муфтой; Золотник и шпиндель в полости давления - одна деталь; С визуальным указателем положения	Клапан может быть дооборудован электроприводом с присоединением по ISO 5210-1982 F10-B1 в ходе текущей эксплуатации без выполнения сварочных и демонтажных работ
	Topaz AD+T Topaz ADG+T Topaz ARG+T	С пружинным сальниковым уплотнением соответствующий требованиям TA-Luft	
	Topaz AD+S	С визуальным указателем положения	
	Topaz AD+E Topaz ADG+E Topaz ARG+E	С концевым выключателем	

Die beschriebenen Armaturen entsprechen dem derzeitigen Stand der Technik. Änderungen im Zuge der Weiterentwicklung, sowie die Verwendung gleich- oder höherwertiger Werkstoffe bleiben vorbehalten. Für eventuelle Schreib- oder Übersetzungsfehler übernehmen wir keine Haftung.

Указанные арматуры соответствуют по конструкции, габаритам, весу и применяемым материалам современному состоянию техники и в дальнейшем могут быть изменены. За возможные опечатки или ошибки перевода мы ответственности не несём.

 VALCO ARMATUREN Stählerne Festigkeit	Absperrventil für speziellen Kraftwerkseinsatz Valco <i>Topaz</i> Клапан запорный специальный для электростанций Valco <i>Topaz</i>	PN 16 – 100
		EVA 1030-01 Ausgabe / Ред. 11/14 d-r

Durchflusskennwert Kvs [m³/h] / Пропускная способность Kvs [м³/ч]

DN PN	10	15	20	25	32	40	50
16	2,5	5,2	6,7	7,0	23,2	26,3	27,9
25	2,5	5,2	6,7	7,0	23,2	26,3	27,9
40	2,5	5,2	6,7	7,0	23,2	26,3	27,9
63	2,5	5,2	6,7	7,0	23,2	26,4	28,3
100	2,5	5,2	6,7	7,0	23,2	26,4	28,3

Kv-Kennlinie / Kv-характеристика *

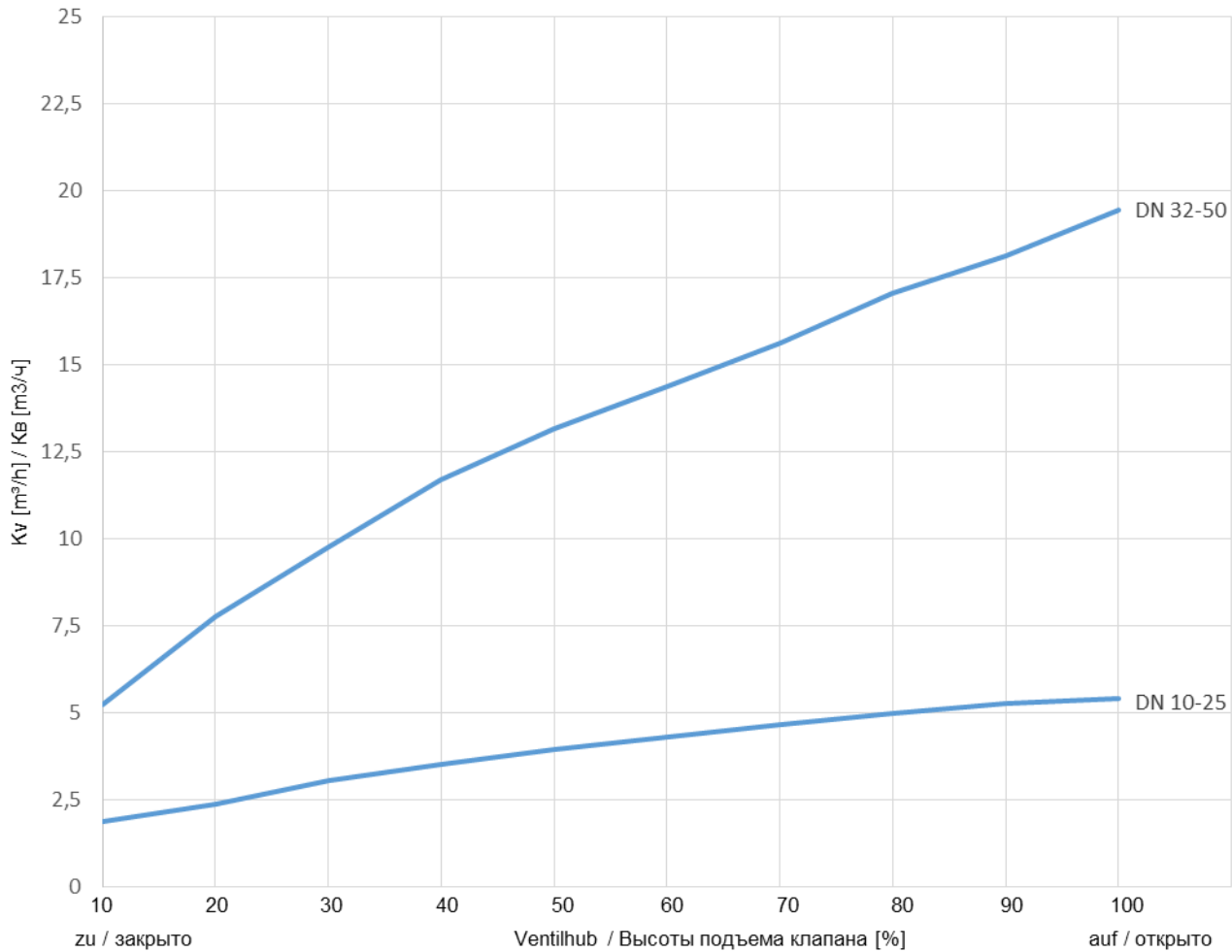

Leckrate

Nach DIN EN 12266-1-2003 / GOST 9544-93

- In Durchflussrichtung Leckrate A
- Beidseitige Abdichtung Leckrate A auf Kundenwunsch

Класс герметичности

Согласно DIN EN 12266-1-2003 / ГОСТ 9544-93

- В направлении потока класс А
- Двухсторонняя герметичность класс А, по запросу

Указанная арматура соответствует по конструкции, габаритам, весу и примененным материалам современному состоянию техники и в дальнейшем может быть изменена. За возможные опечатки или ошибки перевода мы ответственности не несем.

Die beschriebenen Armaturen entsprechen dem derzeitigen Stand der Technik. Änderungen im Zuge der Weiterentwicklung, sowie die Verwendung gleich- oder höherwertiger Werkstoffe bleiben vorbehalten. Für eventuelle Schreib- oder Übersetzungsfehler übernehmen wir keine Haftung.

Die beschriebenen Armaturen entsprechen dem derzeitigen Stand der Technik. Änderungen im Zuge der Weiterentwicklung, sowie die Verwendung dicht- oder rückverriegelnder Werkstoffe bleiben vorbehalten. Für eventuelle Schreib- oder Übersetzungsfehler übernehmen wir keine Haftung.

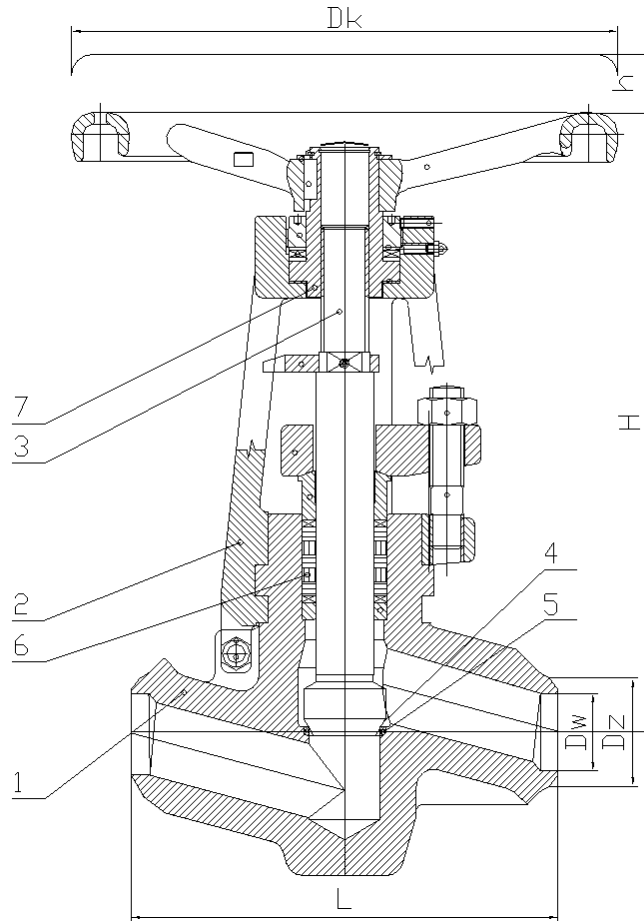

Ausführung

Durchgangsform mit geradem Oberteil, einteiliges Gehäuse, deckellos. Gehäuse und Bügel geschmiedet. Nichtdrehende Spindel mit Stellungsanzeige, Spindelabdichtung mit Stopfbuchse, gekammert. Dichtflächen aus verschleißfestem und korrosionsbeständigem Stellite. Bügelkopf geeignet zum Aufbau von elektrischen und pneumatischen Antrieben (DIN ISO 5210/5211) auf Anfrage, Regulierkegel auf Anfrage.

Исполнение

Форма прохода с прямой верхней частью, цельный корпус, без крышки. Кованые корпус и скоба. Невращающийся шпindel с указателем положения, уплотнение шпинделя сальниковое, камерного типа. Уплотнительные поверхности из износостойкого и коррозионностойкого стеллита. Головка со скобой с фланцем для установки электрических и пневматических приводов (DIN ISO 5210/5211) по запросу, регулирующий кегель по запросу.

Einsatzbereiche

In Anlagen der Industrie-, Kraftwerks-, Verfahrenstechnik und im Schiffbau für Wasser, Dampf, Gas, Öl und sonstige nicht aggressive Medien. Andere Medien auf Anfrage.

Область применения

В промышленных, генерирующих, технологических системах и в судостроении, для воды, пара, газа, масла и прочих неагрессивных сред. Для других сред по запросу.

Werkstoffe / Materials

Pos. Item	Bauteil	Наименование	Tmax 450°C	Tmax 530°C	Tmax 550°C	Tmax 580°C
1	Gehäuse	Корпус	P245GH 1.0352	16Mo3 1.5415	13CrMo4-5 1.7335	11CrMo9-10 1.7383
2	Bügel	Скоба	P245GH 1.0352	11CrMo9-10/13CrMo4-5 1.7383/1.7335		
3	Spindel	Шпindel	X39CrMo17-1 / X22CrMoV12-1 1.4122 / 1.4923			
4	Kegeldichtfläche	Уплотнительная поверхность кегеля	Stellit / Стеллит			
5	Sitzfläche	Седло корпуса	Stellit / Стеллит			
6	Packung	Кольцо сальника	Graphit / Графит			
7	Gewindebuchse DN15-25	Резьбовая втулка DN15-25	CuAl10FeMn2			
	Gewindebuchse DN32-50	Резьбовая втулка DN32-50	CuAl10FeMn2			

The construction represents the current technical standards. We reserve the right to change the technical details and to use materials of equivalent or higher quality. We cannot be held responsible for any printing or translation errors that might be found in this catalogue.

 Stählerne Festigkeit	Absperrventil Valco Topaz Клапан запорный Valco Topaz	PN 160 - 500 DN 15 - 50
		EVA 1040-0001 Ausgabe / Ред 12/14 d-r

Druck-Temperatur-Zuordnung / Диапазон давления – температуры *

Gehäusewerkstoff Материал корпуса	PN	Zulässiger Betriebsüberdruck in bar bei Betriebstemperatur in °C Допустимое рабочее давление, атм., при рабочей температуре °C									
		-10°C +20°C	100°C	200°C	300°C	400°C	450°C	500°C	530°C	550°C	575°C
P245GH	160	160	130	95	60	45	-	-	-	-	-
	250	250	210	165	130	110	-	-	-	-	-
	320	320	273	228	189	169	-	-	-	-	-
	500	500	427	356	295	264	-	-	-	-	-
16Mo3	160	160	160	125	70	50	45	20	-	-	-
	250	250	250	210	150	125	120	80	-	-	-
	320	320	320	280	221	195	189	146	-	-	-
	500	500	500	437	346	305	295	228	-	-	-
13CrMo4-5	160	160	160	140	110	80	65	40	10	5	-
	250	250	250	230	200	165	150	115	50	20	-
	320	320	320	299	267	231	214	178	113	71	-
	500	500	500	468	417	362	334	279	176	111	-
11CrMo9-10	160	160	160	150	120	90	80	50	20	10	5
	250	250	250	240	205	170	155	120	70	40	20
	320	320	320	309	271	231	214	178	130	98	69
	500	500	500	482	424	362	334	279	203	154	107

* Schweißenden unbearbeitet / Концы под приварку необработанные

* F91 auf Anfrage / F91 по запросу

Abmessungen und Massen / Размеры и веса

DN	L	H	h	Dk	Dw*				Dz*				Gewicht вес
					160	250	320	500	160	250	320	500	
mm													
15	160	275	20	200	16	16	15	16,5	22	22	22	32	8
20	160	275	20	200	20	20	20	20	27	27	28	38	8
25	160	275	20	200	26,5	26,5	24	23,5	35	35	35	47	8
32	250	365	25	320	30	30	30	30	40	40	40	58	28
40	250	365	25	320	38,5	38,5	36	33,5	49	49	49	66	28
50	250	365	25	320	45	45	49,5	45	61	61	77	86	28

* Andere Anschweißendendurchmesser auf Anfrage

Hinweise:

Ausführung des Schweißendes entsprechend Bestellung.

Bei angedrehten Schweißenden sind die zul. Betriebsüberdrücke für die ausgeführten Abmessungen maßgebend.

* Другие концы под приварку диаметр по запросу

Примечания:

Исполнение концов под приварку по заказу

Указанные размеры под приварку являются определяющими соответственно рабочему избыточному давлению.

Anfrage und Bestellung

Bei Anfrage und Bestellung werden benötigt:

- Nenndruck, Nennweite
- Auslegungstemperatur, Auslegungsdruck
- Differenzdruck
- Gehäusewerkstoff
- max. Betriebstemperatur und max. Betriebsdruck
- Betriebsmedium
- Ausführung
- Rohranschluss
- Prüf- und Abnahmebedingungen sowie Art des Abnahmeprüfzeugnisses nach DIN 50049 / EN 10204 und andere Kundenspezifische Wünsche

Запросы и заказы

При запросе и заказе необходимо указать:

- Номинальное давление, Номинальный диаметр
- Температурное исполнение, Конструкция рассчитана на рабочее давление
- Дифференциальное давление
- Материал корпуса
- Максимальную рабочую температуру / Максимальное рабочее давление
- Рабочую среду
- Исполнение
- Присоединение к трубопроводу
- Условия испытания и приемки / Вид приемочных сертификатов по DIN 50049 / EN 10204 и прочие пожелания заказчика.

Weitere Gehäusewerkstoffe

Auf Anfrage

Другие материалы корпуса

По запросу

Antriebsarten

- Handrad
- Drehantrieb

Типы приводов

- Маховик
- Многооборотные привод

Prüfung und Abnahme

Für die Prüfung und Abnahme gelten die Vorschriften nach EN 12 266-1 und ISO 5208 sowie kundenspezifische Vereinbarungen.

Испытания и приемка

Для испытаний и приемки применяются положения стандартов DIN 3230 / EN 12 266-1 а также требования, специально согласованные с заказчиком.